

# 納入申請図

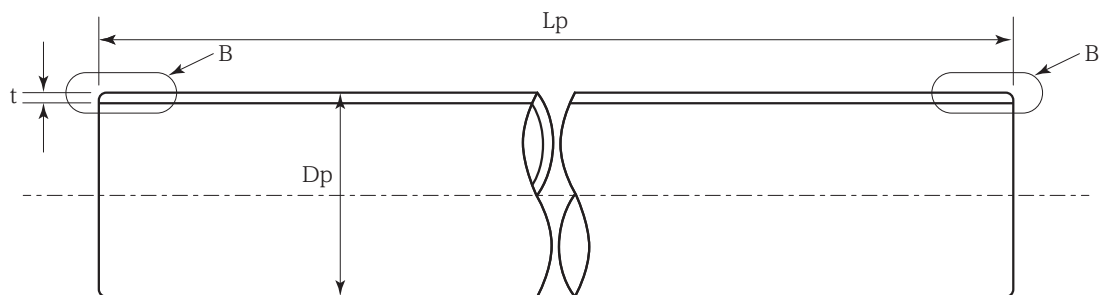

備考 1. 鋼管の寸法許容差 (mm)

呼び径	外径 (Dp)	外径の許容差	肉厚 (t)	肉厚の許容差
200A	216.3	±0.5% <sup>b)</sup>	12.7	+15% -12.5%
250A	267.4		12.7	
300A	318.5		9.5, 10.3, 12.9	
350A	355.6		6.0, 6.4, 7.9, 8.7, 9.0, 9.5, 10.3, 12.7	
400A	406.4		6.0, 6.4, 7.9, 8.7, 9.0, 9.5, 10.3, 12.7	+15% -10%
450A	457.2		6.0, 6.4, 7.9, 8.7, 9.0, 9.5, 10.3, 12.7, 16.0	
500A	508.0		6.0, 6.4, 7.9, 8.7, 9.0, 9.5, 10.3, 12.7, 16.0	
550A	558.8		6.0, 6.4, 7.9, 8.7, 9.0, 9.5, 10.3, 12.7	
600A	609.6		6.4, 7.9, 8.7, 9.0, 9.5, 10.3, 12.7	

注<sup>a)</sup> 外径の許容差の判定は、周長による。周長は、周長実測値又は周長実測値からの換算外径のいずれによってもよい。ただし、外径と周長との相互換算は、次の式による。

$$D=l/\pi$$

ここに、D：外径(mm)、l：周長(mm)、 $\pi$ ：3.1416

注<sup>b)</sup> 手入部などの局所的な部分については、厚さがこの表の許容差内であることが確認できる場合には、この表の外径の許容差を適用しない。

備考 2. 管は、JIS G 3457の規定値を満足するものとする。

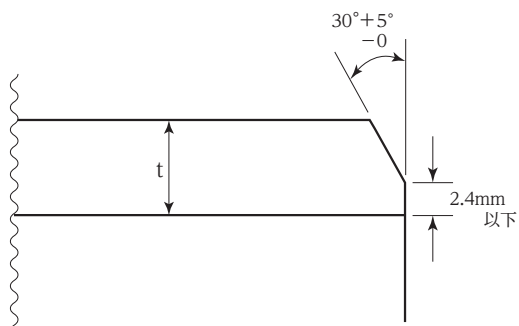

(B) 部 詳 細 図

摘 要	
1. 鋼管の種類 STPY400-E (E-G) 黒管*  2. 両管端仕様 ベベルエンド  ※耐溝状腐食鋼管 (SUPER SEAM)	
名 称	配管用電気抵抗溶接炭素鋼鋼管 (日本製鉄販売品規格)
御注文先	向先または用途
日本製鉄株式会社	
作成日	2019年4月1日
年 月 日	